

FALDI

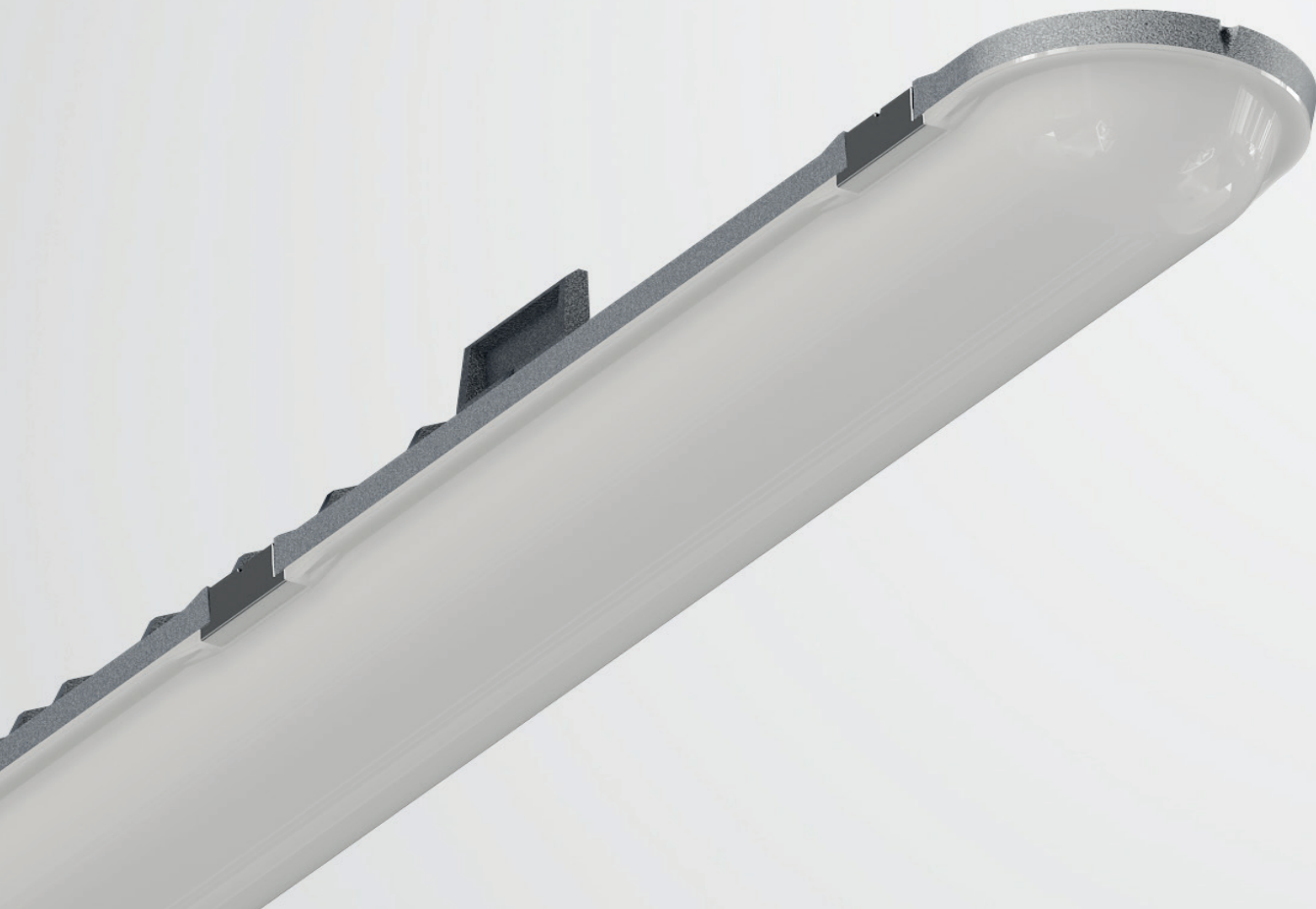

PHOENIX

ПРОМЫШЛЕННЫЕ СВЕТОДИОДНЫЕ СВЕТИЛЬНИКИ

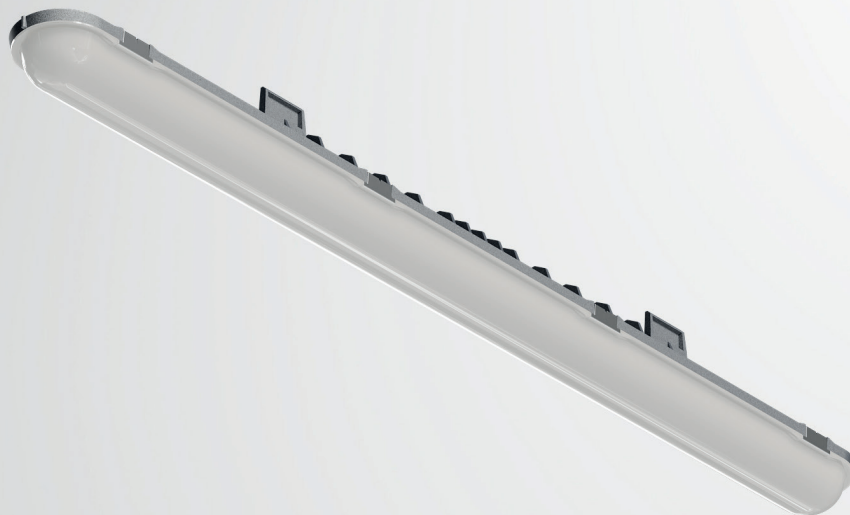

Промышленный светодиодный светильник PHOENIX

Светильник алюминиевый накладного либо подвесного монтажа, пылевлагозащищенный IP65 (аналог ЛСП 2 × 36), промышленного назначения. Корпус светильника изготовлен из алюминия с удобными металлическими замками крепления светорассеивателя и монтажными креплениями. Светильник комплектуется опаловым светорассеивателем из светостабилизированного поликарбоната, исключающего пожелтение от UV-излучения.

Конструкция алюминиевого корпуса обеспечивает теплоотведение, необходимое для функционирования светодиодов в режиме максимальной эффективности, исключает образование коррозии.

Герметичность корпуса исключает попадание пыли и влаги. Светильник комплектуется светодиодами SAMSUNG и источниками тока PHILIPS либо TRIDONIC, со встроенной защитой от скачков напряжения и возможностью диммирования. Опционально светильник комплектуется аварийным блоком питания на 1 и 3 часа.

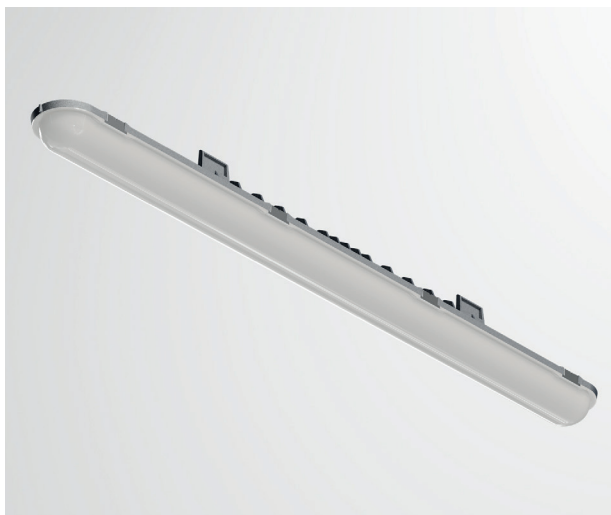

Преимущества

- Герметичный алюминиевый корпус IP65
- БАП 1 и 3 часа (опционально)
- Антивандальный опаловый рассеиватель

Области применения

- освещение складских помещений;
- освещение объектов торгово-развлекательных секторов;
- освещение промышленных помещений;
- освещение торговых площадей;
- освещение крытых гаражных комплексов и автостоянок;
- освещение выставочных комплексов.

PHILIPS TRIDONIC 



Основные характеристики

источник света	светодиоды SAMSUNG
индекс цветопередачи (CRI)	>80
источник питания	PHILIPS / TRIDONIC
эффективность	>90%
номинальное напряжение	220-240В/50Гц(AC)
степень защиты	IP65
способ монтажа	накладной/подвесной
высота размещения, м	2,5-12 м
срок службы, гарантия	50 000 часов, 3 года

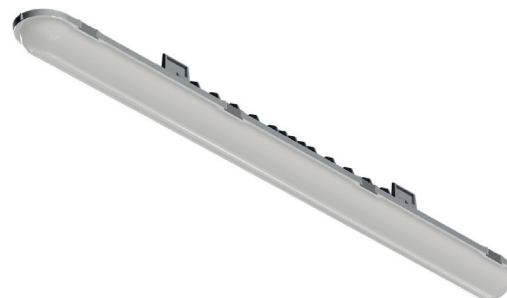

Корпус и цвет

материал корпуса	алюминиевый литой под давлением толщиной 1-4мм
рассеиватель	Светостабилизированный опаловый антивандалный поликарбонат (светопрозрачность 85%)
цвет по шкале RAL (стандарт)	белый матовый (RAL 9003). либо т.серый графит
цвет по шкале RAL (на заказ)	любой по шкале RAL

Модификации

Наименование	Мощность	Световой поток	Цветовая температура	Источник света, количество
PHOENIX-30	30Вт	4350 лм	5000K	SAMSUNG
PHOENIX-40	40Вт	5800 лм	5000K	SAMSUNG
PHOENIX-50	50Вт	7250 лм	5000K	SAMSUNG
PHOENIX-60	60Вт	8700 лм	5000K	SAMSUNG
PHOENIX-70	70Вт	10150 лм	5000K	SAMSUNG
PHOENIX-80	80Вт	11600 лм	5000K	SAMSUNG

ГАБАРИТЫ

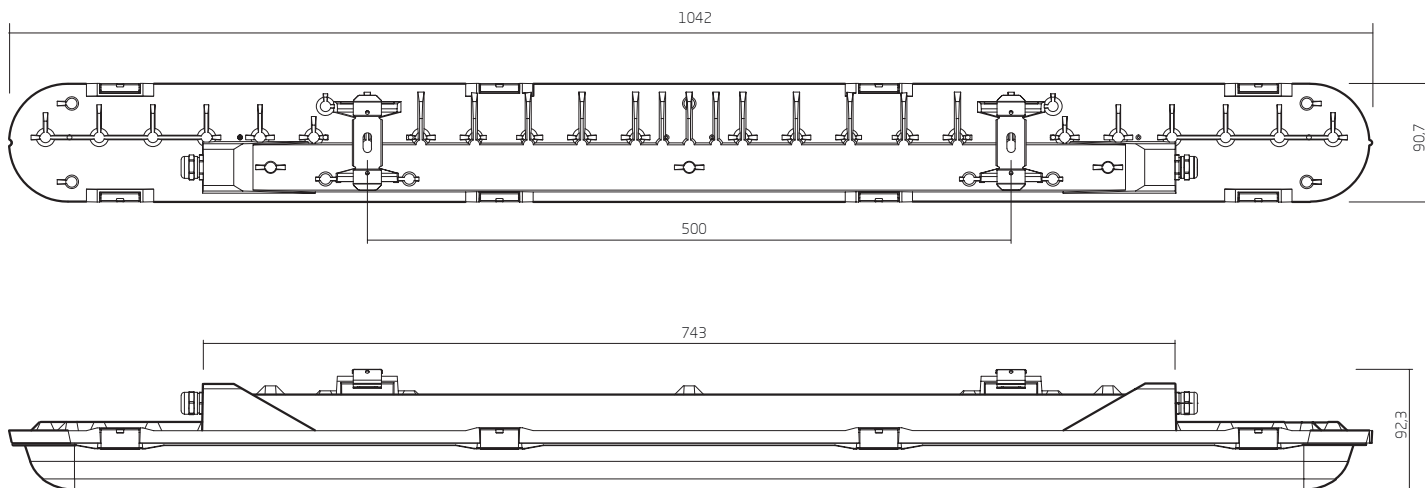



FALDI – российский производитель архитектурного и уличного освещения, трелевых систем, дизайнерских и офисных решений.

Вся продукция разрабатывается с применением комплектующих зарекомендовавших себя брендов – Philips, Tridonic, Samsung. Это гарантирует надежность и неизменность характеристик продукции в течение всего срока эксплуатации.

Обширный ассортимент освещения и полная локализация производства в России позволяют оперативно реализовывать любые проекты: всесторонняя поддержка партнеров на этапе светорасчета и подбора оборудования, возможность кастомизации цвета, мощности и размеров продукции позволяют Партнерам реализовывать задумки в светодизайне без оглядки на технические ограничения.

Всесторонняя оснащенность производства позволяет поддерживать ассортимент актуальным и предлагать клиентам проработанную в деталях продукцию.



Наш офис:

г. Москва, Пресненская наб., д.12
Башня «Федерация-Восток» ММДЦ «Москва-Сити»
Тел.: +7(495) 127-07-43

www.faldi.ru | info@faldi.ru

Наш завод/склад:

Владимирская обл., Киржачский р-н, п. Филипповское
ул. Сельская Новь, 11А