

Instrucciones de montaje
Assembly instructions

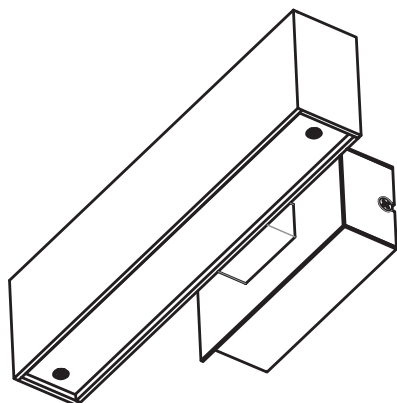

Christophe Mathieu
Twall Led

DATOS / DATA

LUMINARIA / *LIGHT*: TWALL LED
TIPOLOGÍA / *TPOLOGY*: APLIQUE / *WALL LIGHT*
AÑO / *YEAR*: 2016

MADE IN SPAIN

Producto producido íntegramente en Barcelona.

Product entirely produced in Barcelona.

TEST

Este producto ha sido sometido a las pruebas de seguridad eléctrica: aislamiento, rigidez dieléctrica y continuidad de tierra.

This product has been subjected to the electrical safety test for: insulation, dielectric strenght and grounding continuity.

MATERIAS PRIMAS / RAW MATERIALS

Estructura de acero inoxidable y difusor de metacrilato.

Stainless steel frame and methacrylate diffuser

INSTRUCCIONES DE LIMPIEZA CLEANING INSTRUCTIONS

No emplear alcohol ni disolventes, utilizar un paño suave.

Do not use alcohol or solvents, use a soft cloth.

Tels.: +34 93 871 31 52 / +34 93 844 47 54
Fax: +34 93 846 20 89
e-mail: info@bover.es
e-mail: export@bover.es
www.bover.es

Avinguda Catalunya, 173
Pol. Ind. Sud
08440 Cardedeu
Barcelona - Spain

BOVER IL·LUMINACIÓ & MOBILIARI SL

BOVER



Aislamiento básico más aislamiento secundario o ambos sustituidos por un aislamiento reforzado.
Toma de tierra: excluida.

Basic insulation plus second insulation or both replaced by reinforced insulation. Earthing: excluded.



Todos los productos están fabricados siguiendo las normas de seguridad y electromagnetismo de Europa:
EN 60598-1, EN 60598-2-1, EN 60598-2-4 y marcado CE.

*All products are manufactured according to the set safety and electromagnetism standards of Europe:
EN 60598-1, EN 60598-2-1, EN 60598-2-4 y marcado CE.*



8,2 W LED



DATOS TÉCNICOS / TECHNICAL DATA

Luminaria sólo para uso interior.

Factor de potencia: >0,9

Tensión de entrada: 230V-50Hz

Light for indoor use only.

Power factor: >0,9

Input voltage: 230V-50Hz

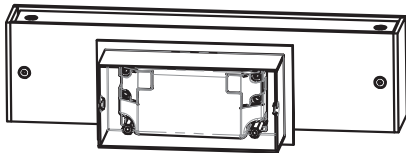
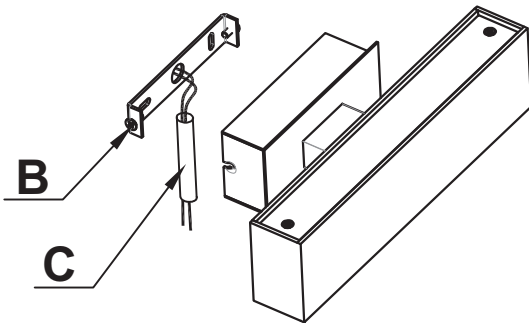
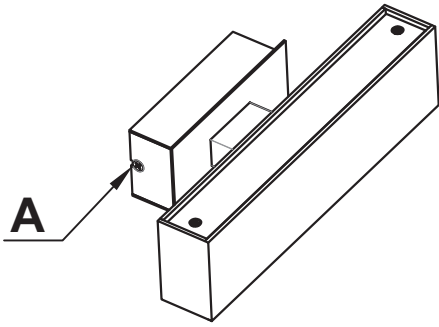

AVISO / WARNING

Para el correcto funcionamiento y durabilidad de la luminaria se recomienda que la instalación sea realizada por un profesional.

For the unit to work correctly and to last longer, it is recommended that the installation is carried out by a professional.



IMPORTANTE / IMPORTANT

Desconectar la conexión de red antes de ser manipulada.

Disconnect from the mains before handling.



TORNILLERÍA INCLUIDA / FIXINGS INCLUDED

Tacos y tornillos 3.9x32 DIN 7982.

Plugs and screws 3.9x32 DIN 7982.



INSTRUCCIONES DE MONTAJE ASSEMBLY INSTRUCTIONS

Aflojar los tornillos A.

Retirar el soporte B.

Fijar el soporte a la pared pasando el cable de la instalación por el agujero central del soporte.

Proteger los cables de la instalación con la funda suministrada C, procurando que la funda se introduzca en el tubo de la instalación, no debe quedar ninguna parte del cable eléctrico a la vista.

Conectar directamente al driver, la funda que protege los cables debe quedar presionada por el bloqueador del driver. Fijar la luminaria al soporte B, bloquear los tornillos A.

Nota:

La sección del cable debe ser: 0,75- 1,5 mm²; 18-16 AWG.

Lose screws A.

Move support B away.

Fix support to the Wall by passing installation wire through the central's support hole.

Installation wires must be protected with the protective cover C, trying to introduce cover in the installation tube, avoid leaving any electrical wire visible.

Connect directly to driver, the protective cover of the wires should be pressed by the driver block part.

Fix the luminaire to the support B, block screws A.

Nota:

The wire section must be: 0,75- 1,5 mm²; 18-16 AWG.

NOTA DE AVISO / NOTE

Por las características de su proceso productivo, los LEDS incluidos en las luminarias pueden mostrar una ligera variación en el tipo de luz.

Due to LED manufacturing process characteristics, luminaires including this light source may have a slight variation in the light tone.

DIAGRAMA DE CABLEADO / WIRING DIAGRAM

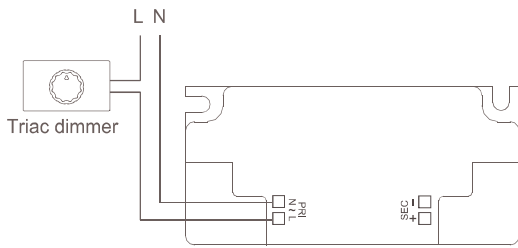

Leading Edge Dimmer list approved by HEP

Manufacturer	Model	Q'ty of parallel connection	Min. load (W)
HPM	CAT400L	15	7
JUNG	266 GDE	30	7
MK Electric	DW480	20	7
Schneider	SBD-SPL	15	7
HPM	CAT300E	15	7
Legrand	5734 62	15	7
KIWI Electronics	K010L	15	7
North-West	M1500	15	7
CLIPSAL	32V500	20	7

Trailing Edge Dimmer list approved by HEP

Manufacturer	Model	Q'ty of parallel connection	Min. load (W)
CLIPSAL	32E450UDM	25	7
HPM	CAT400T	25	7
Berker	2874	30	7
Busch	6513U-102	25	7
JUNG	225 TDE	30	7
Merten	SBD315RC (except LMTC10W200)	15	7
CLIPSAL	32E450TM	25	7

En algunos casos, puede aparecer parpadeo.

Rogamos comprobar que el dimmer utilizado esté en la lista de compatibilidad y que su carga mínima se corresponde con la del dimmer.

Para eliminar el parpadeo, o quitarlo del rango de uso deseado, adaptar el dimmer con la regulación que habitualmente está en el frontal, detrás de la tapa decorativa. Esto suele ser suficiente aun para muchos dimmer no compatibles.

Si el efecto continuara, póngase en contacto con Bover.

Solamente podremos reclamar al fabricante si su dimmer aparece en la lista de compatibilidades.

Flickering may occur in a few cases.

Please first check that the used dimmer is in the compatibility list, and that its load corresponds with the minimum load of the dimmer.

To eliminate flicker or to take it out of the desired range of use, regulate the dimmer with the means that it usually has in the frontal plate, just behind the decorative frontal frame.

This is usually enough even for several non compatible dimmers.

If the effect doesn't disappear please get in contact with us.

We will be able to claim to the manufacturer only if your dimmer appears on the list of compatibilities.